

**BeBeBus BUTTERFLY+ BEBEK
ARABASI
KULLANMA KILAVUZU**

MARKA: BEBEBUS

KURULUM VE KULLANIM BİLGİSİ

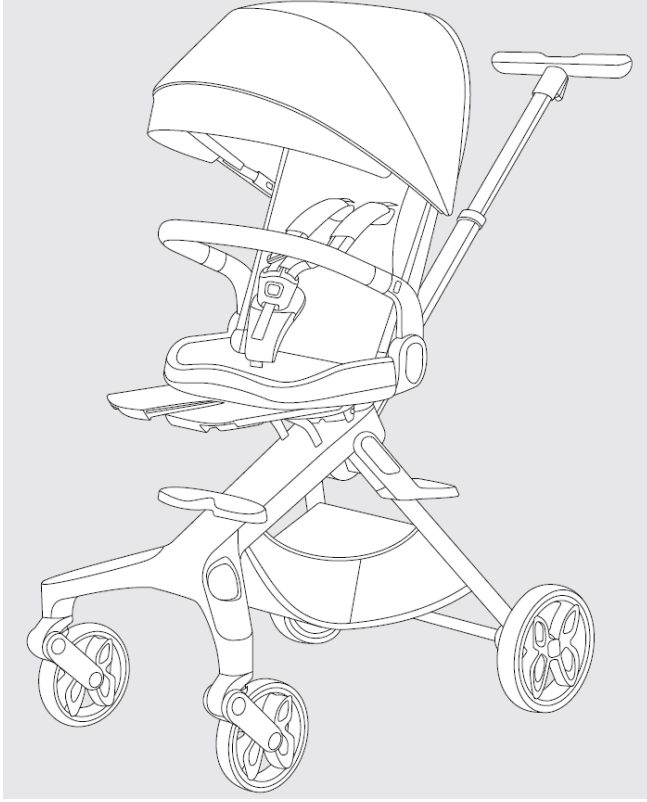

BİLEŞENLERİ

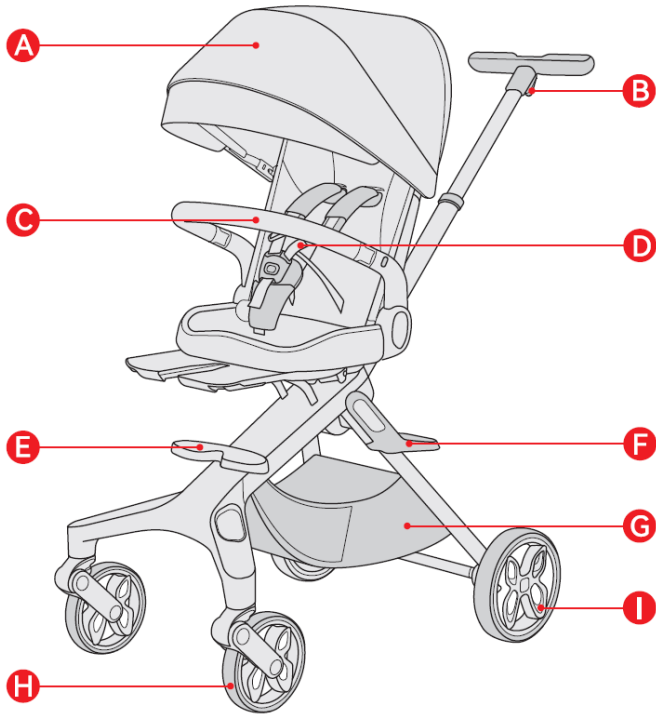

A) UZATILABİLİR GÖLGELİK
D) EMNİYET KEMERİ
G) SAKLAMA SEPETİ

B) BEBEK ARABASI KOLU
E) ÖN PEDAL
H) ÖN TEKERLEK

C) TAMPON ÇUBUĞU
F) ARKA PEDAL
I) ARKA TEKERLEK

BİLEŞENLERİN AÇIKLAMASI

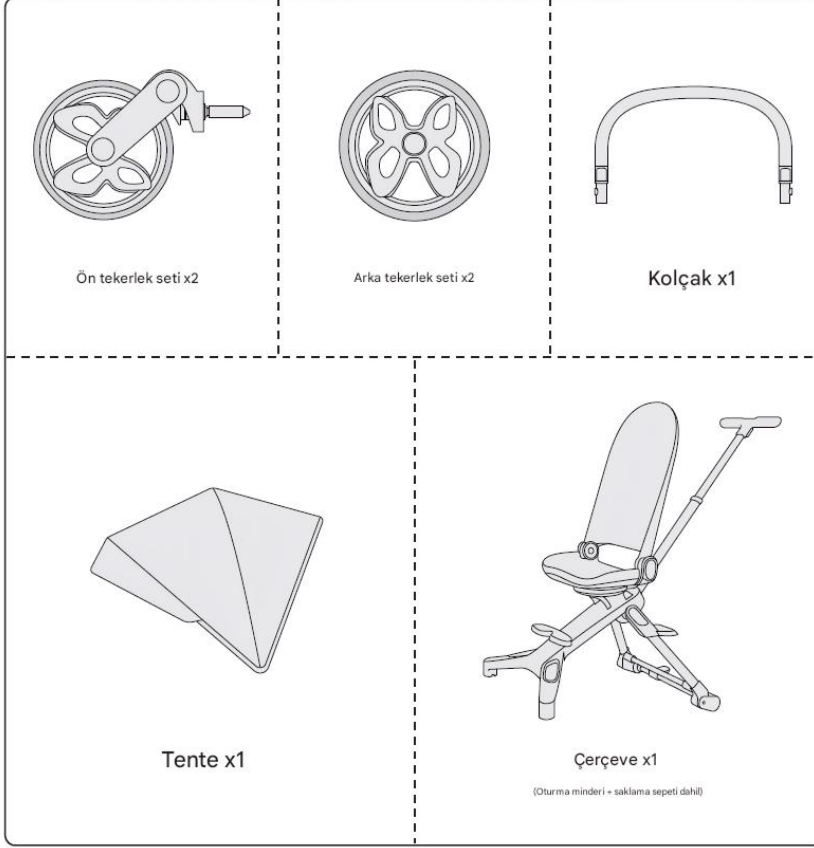

KURULUM

1. Tek elle tutma kolunu araba iskeleti güvenli şekilde açılana kadar yukarı doğru çekin. "Klık" sesi duyulduğunda, iskeletin tamamen açıldığını gösterir.

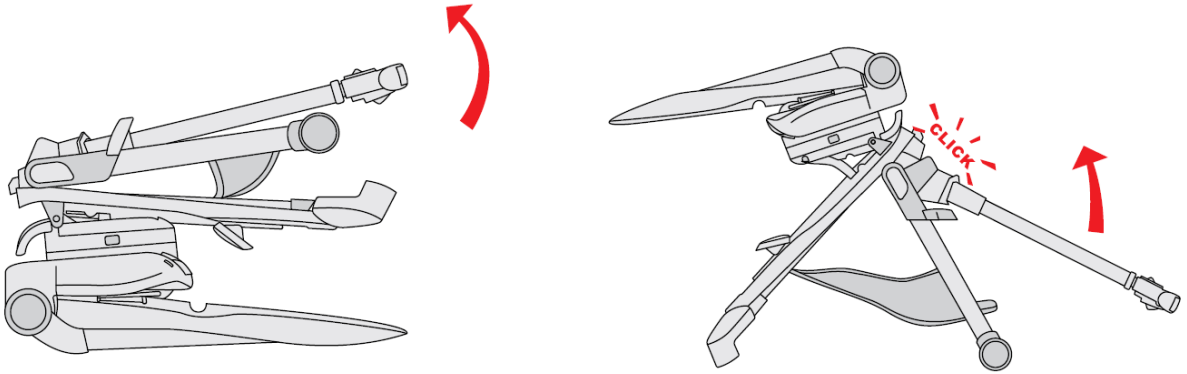

2. Sırt dayanağını düz konuma getirin. Ardından tutma kolunu kavrayarak başparmağınızla çift güvenlik kilidi düğmesine basın; böylece tutma kolu borusunu dışarı çekebilirsiniz.

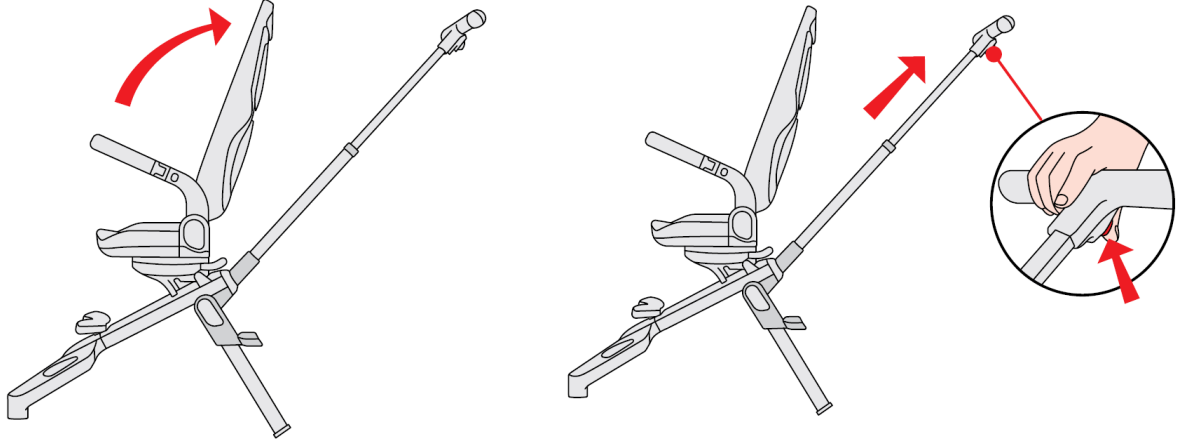

3. Ön Tekerleklerin Takılması / Sökülmesi

Takma: Ön tekerleği ön tekerlek yuvasına yerleştirin. “Klik” sesi duyulduğunda, tekerlek doğru şekilde takılmış demektir.

Sökme: Ön tekerlek sökme düğmesine basın ve ardından tekerleği aşağı doğru çekerek çıkarın.

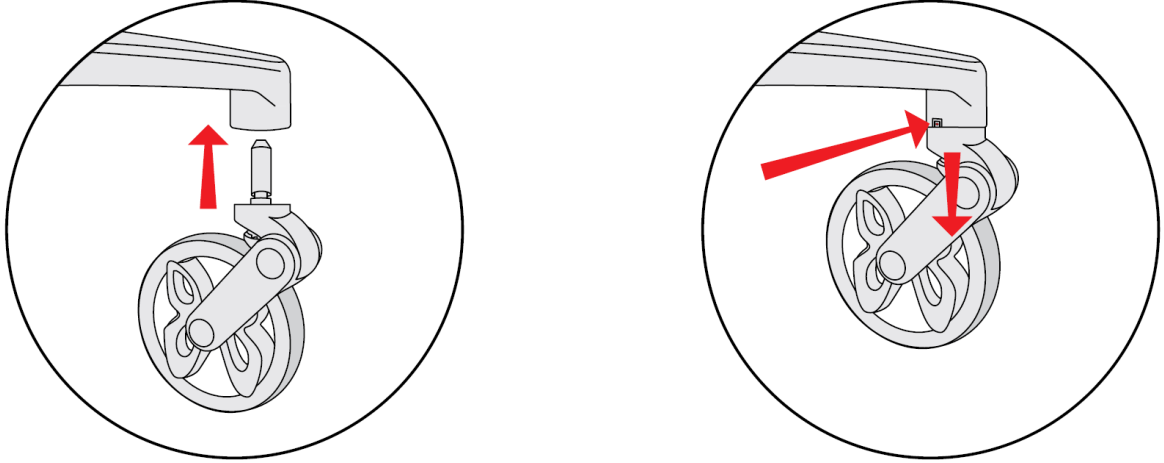

4. Arka Tekerleklerin Takılması / Sökülmesi

Takma: Arka tekerleđi arka tekerlek bađlantı yuvasına yerleřtirin. “Klik” sesi duyulduđunda, tekerlek dođru řekilde takılmıř demektir.

Sökme: Arka tekerlek sökme düđmesine basın ve ardından tekerleđi dıřa dođru çekerek çıkarın.

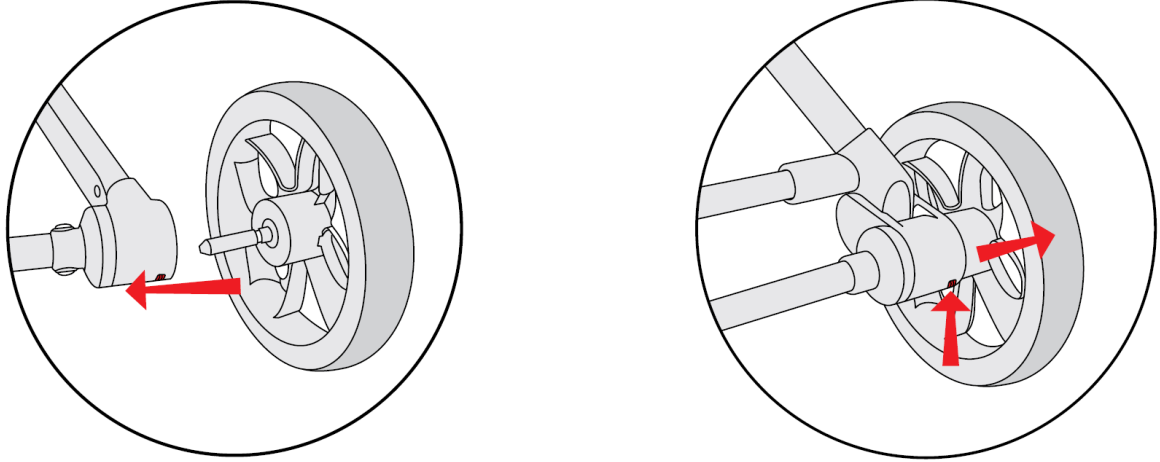

5. Güneřliđin (Tente) Takılması

1. Güneřliđi ok yönünde, sırt dayanađının her iki yanındaki uygun “yuvalara” yerleřtirin. “Klik” sesi duyulursa, güneřlik dođru řekilde takılmıř demektir.
2. Güneřlik ile sırt dayanađı arasındaki bađlantı fermuarını kapatın. Böylece güneřlik montajı tamamlanmıř olur.

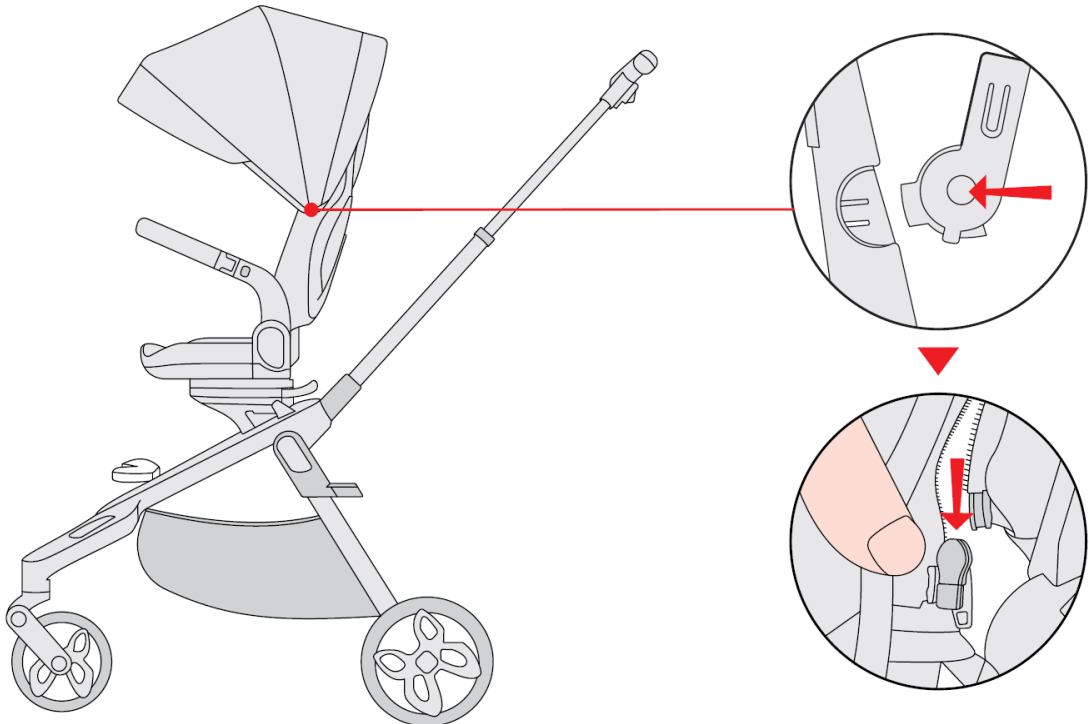

6. Güneşliğin (Tente) Sökülmesi

1. Güneşlik ile sırt dayanağı arasındaki fermuarı açınız.
2. Sırt dayanağında bulunan güneşlik sökme düğmesine basınız, ardından güneşliği dışa doğru çekerek çıkarınız.

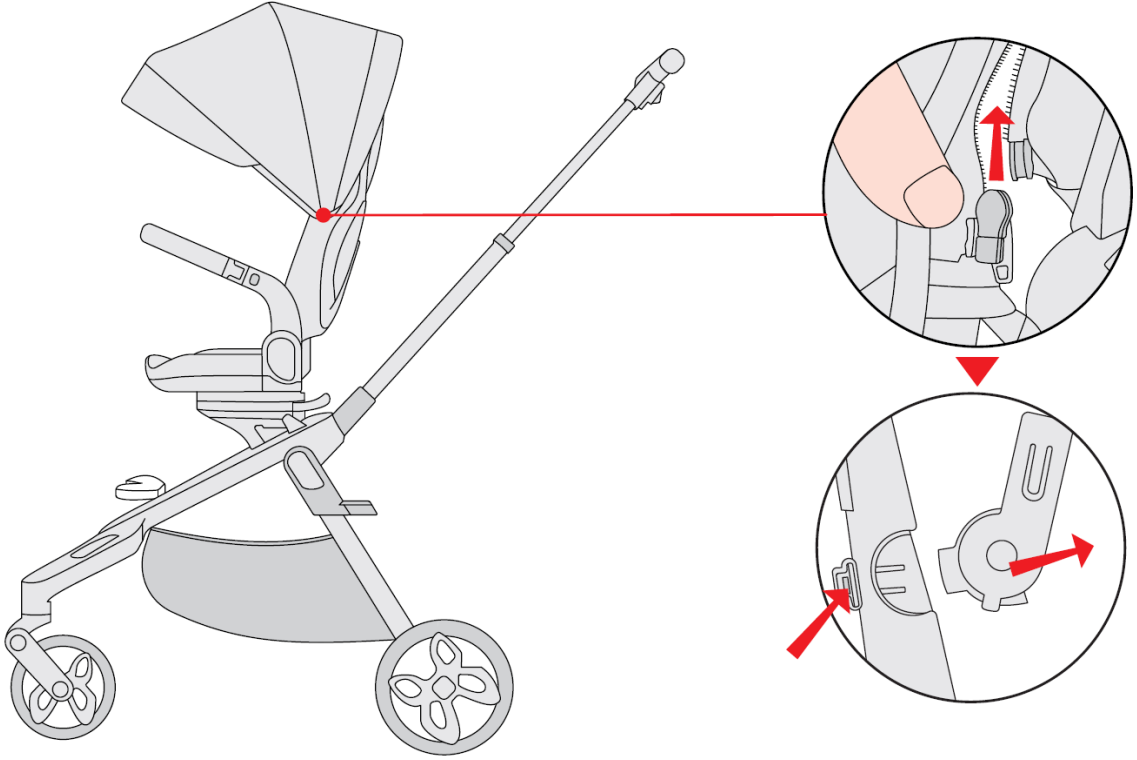

7. Güneşliğin Ayarlanması

Güneşliği doğrudan yukarı veya aşağı hareket ettirerek açabilir veya kapatabilirsiniz.

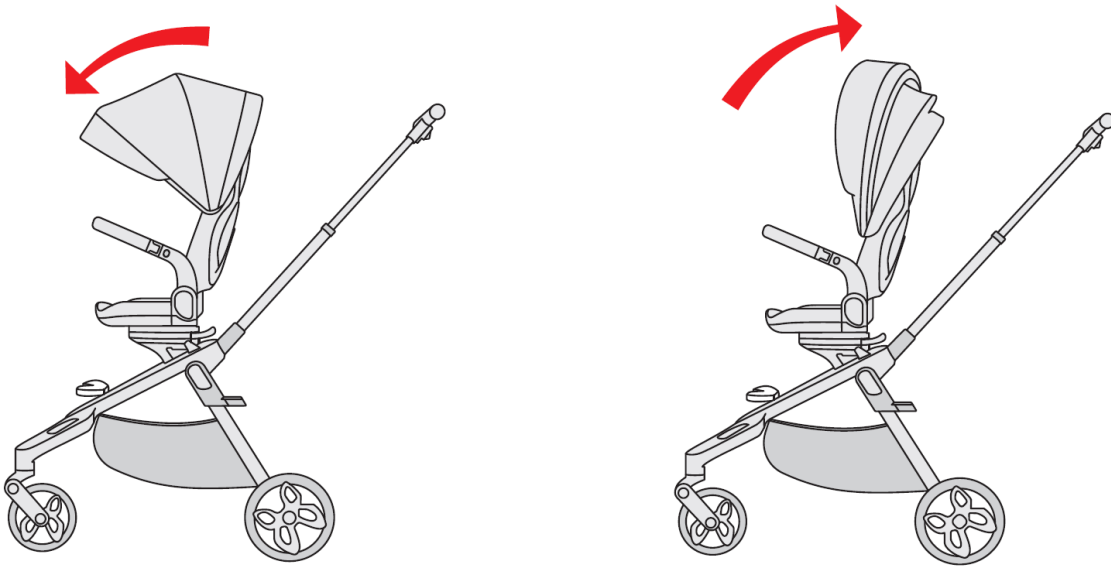

8. Tutma Kolu 3 Kademe Ayarı

Tutma kolunu kavrayınız, başparmağınızla çift güvenlik kilidi düğmesine aşağı doğru basınız. Böylece tutma kolunun yüksekliğini üç farklı kademe ayarlayabilirsiniz.

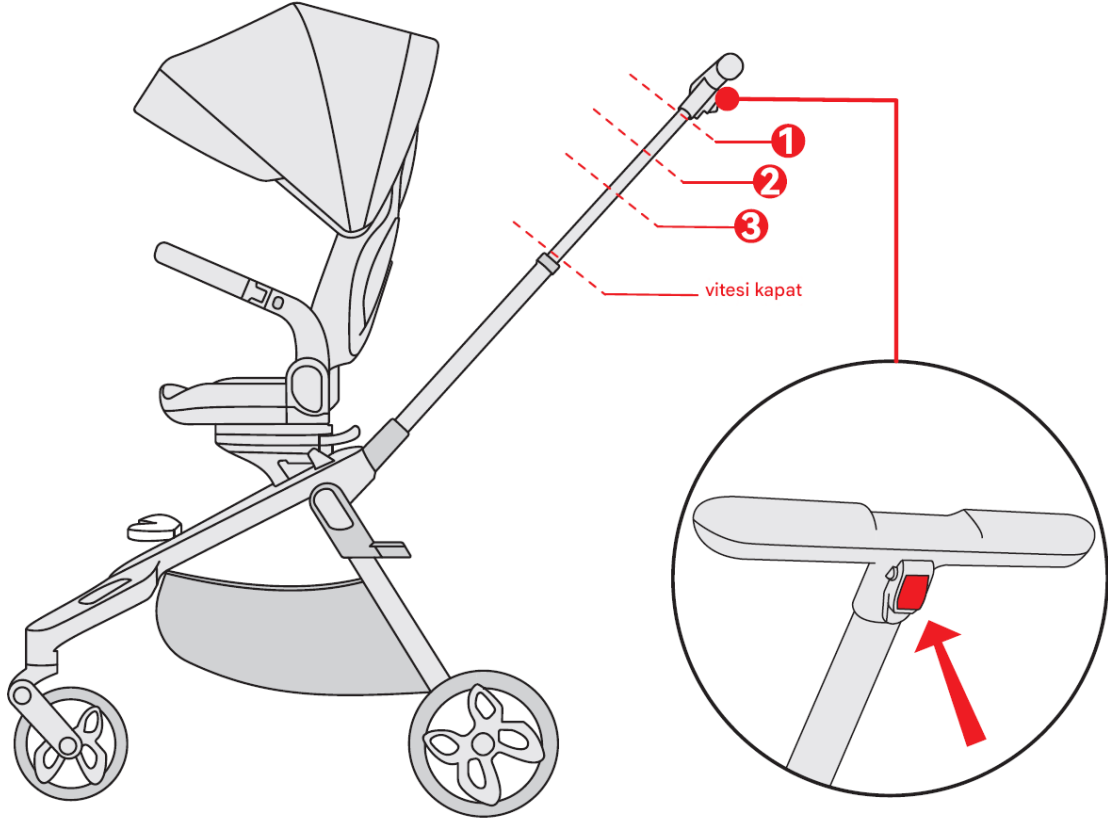

Tutma Kolu Kademe Gösterimi:

Uyarı

Katlanmış konumdayken arabayı sürmeyiniz veya kullanmayınız!

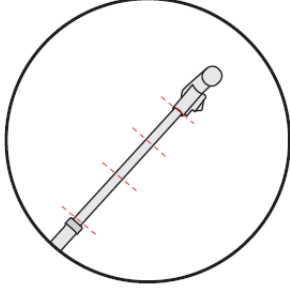

1. vites

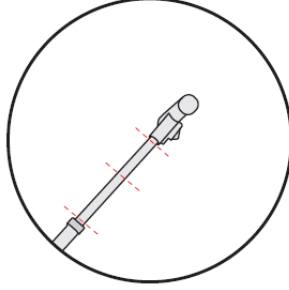

2. vites

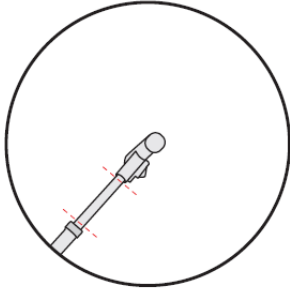

3. vites

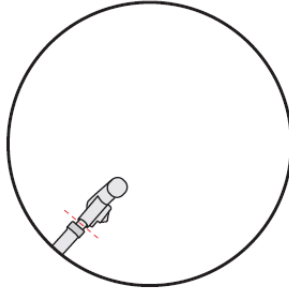

vitesi kapat

9. Sırt Dayanağının Ayarlanması

Öne Dönük Mod

Sırt dayanağının ayar mekanizmasını yukarı doğru çekerek sırt açısını ayarlayabilirsiniz.

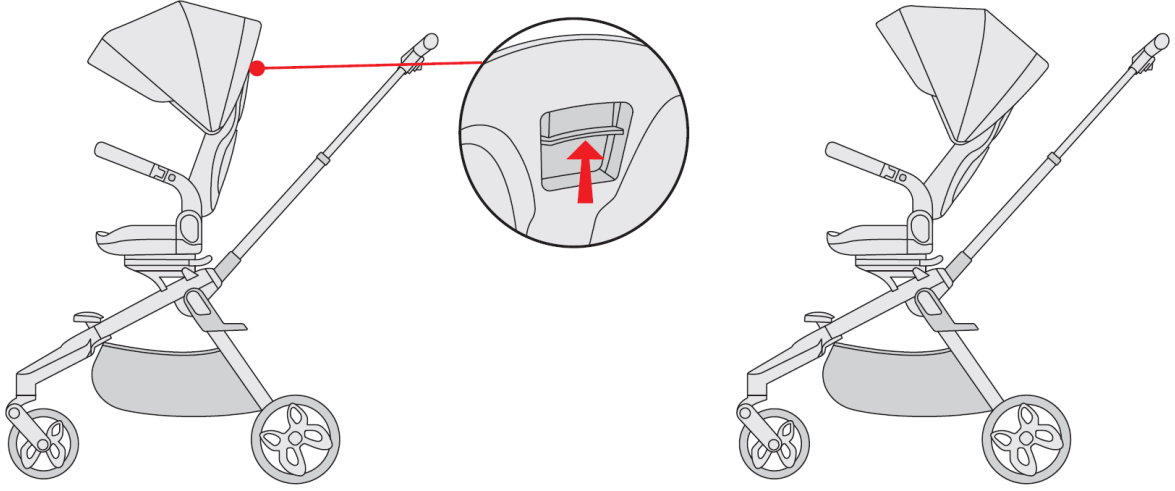

| Koltuk Modu |

| Yarı yatar mod |

Arkaya Dönük Mod

Sırt dayanağının ayar mekanizmasını yukarı doğru çekerek sırt açısını ayarlayabilirsiniz. Tam yatış modunda, ön ayak desteğini dışa doğru çekebilirsiniz.



| Koltuk Modu |

| Yarı yatar mod |

| Tam yatma modu |

Dikkat

Tam yatış modundayken güneşliği (tenteyi) çıkarmayınız.

10. Ön Koruma Barının (Kol Dayama) Takılması / Sökülmesi

Takma

Koruma barını ok yönünde, sırt dayanağının dış tarafındaki sabitleme yuvasına yerleştirin. “Klik” sesi duyulduğunda, montajın doğru şekilde tamamlandığı anlaşılır.

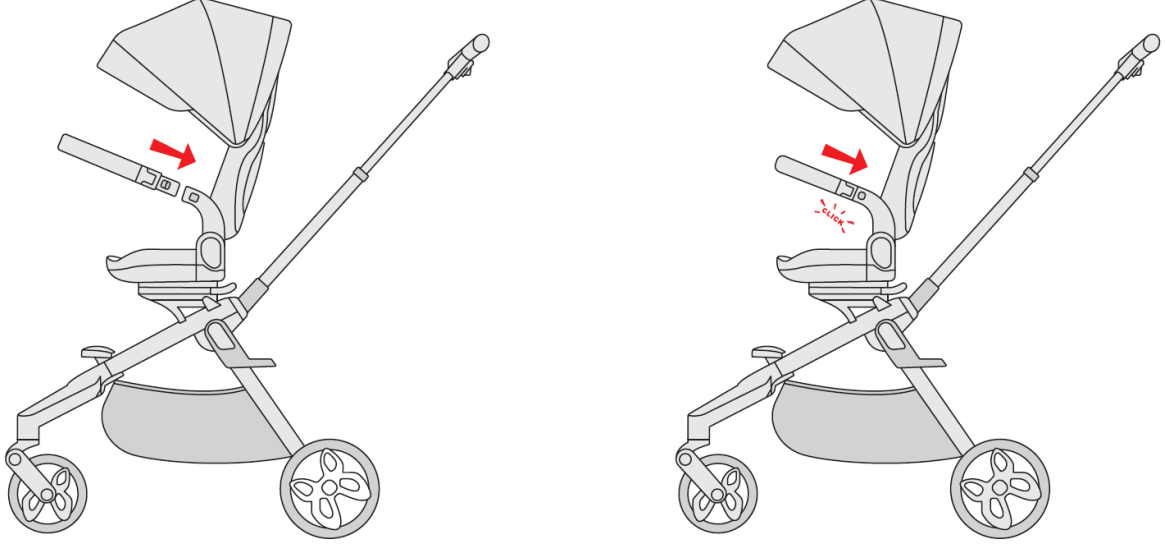

Sökme

Koruma barının her iki yanındaki sökme düğmelerine aynı anda basın ve barı yukarı doğru çekerek çıkarın.

11. Arka Tekerlek – Tek Basışla Çift Fren Sistemi

Arka Tekerlek Freni

Arka tekerleğin iç tarafındaki fren pedalına basıldığında, bebek arabası frenlenmiş olur. Freni serbest bırakmak için fren pedalını yukarı kaldırınız.

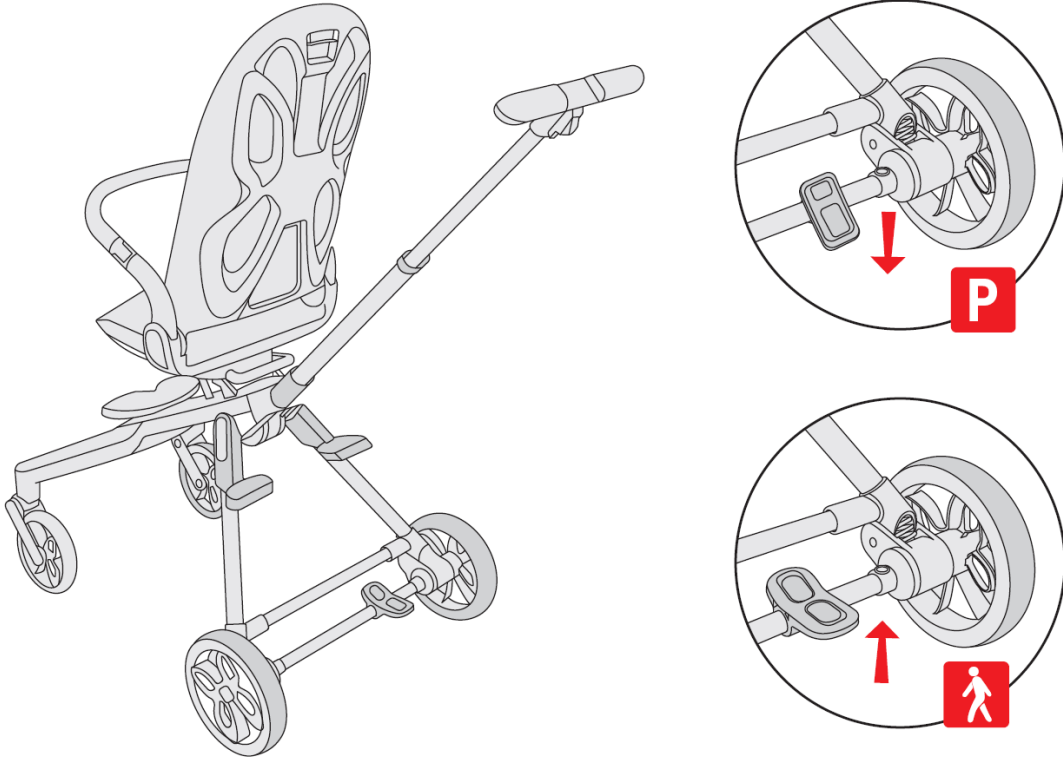

Dikkat

Bebek arabası sabitken mutlaka arka tekerlek fren sistemi devreye alınmalıdır.

Emniyet Tokasının Kullanımı

- **Tokayı Açma:** Tokanın ortasındaki düğmeye basarak emniyet tokasını açabilirsiniz. (Bkz. Şekil 1)
- **Tokayı Kilitleme:** Omuz kemerinin tokasını, karşılık gelen yuvaya kaydırarak yerleştirin. (Bkz. Şekil 2)

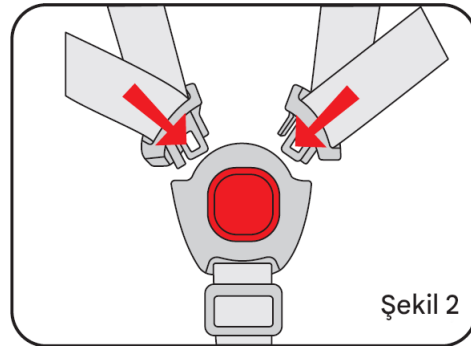
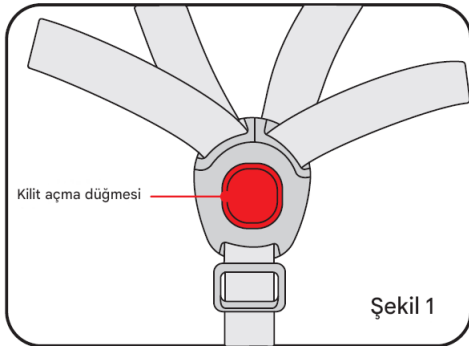

Şekil 1: Açma düğmesi Şekil 2: Tokanın kilitlenmiş hali

Emniyet Kemerini Ayarı

- **Gevşetme:** Emniyet kemeri ayar kayışını, yıldız şeklindeki tokaya doğru iterek gevşetebilirsiniz. (Bkz. Şekil 3)
- **Sıkılaştırma:** Emniyet kemeri ayar kayışını dışa doğru çekerek sıkılaştırabilirsiniz. (Bkz. Şekil 4),

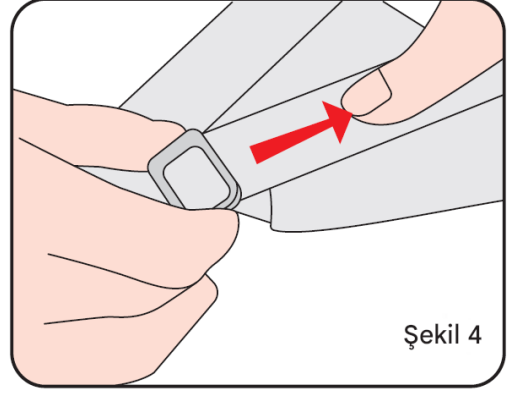
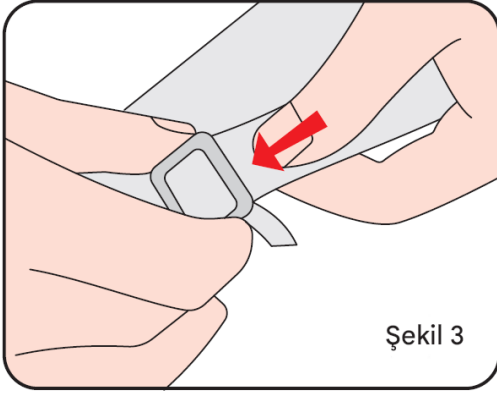

Şekil 3: Gevşetme yönü Şekil 4: Sıkılaştırma yönü

Dikkat: Çocuk arabada otururken mutlaka emniyet kemeri kullanılmalıdır!

13. Koltuğun Yönünü Değiştirme

1. Koltuğun alt kısmında bulunan yön değiştirme düğmesine basınız.
2. Ardından koltuğu döndürünüz. “Klik” sesi duyulduğunda yön değişimi tamamlanmış olur.

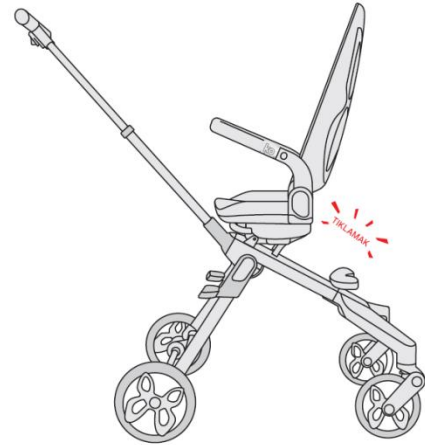
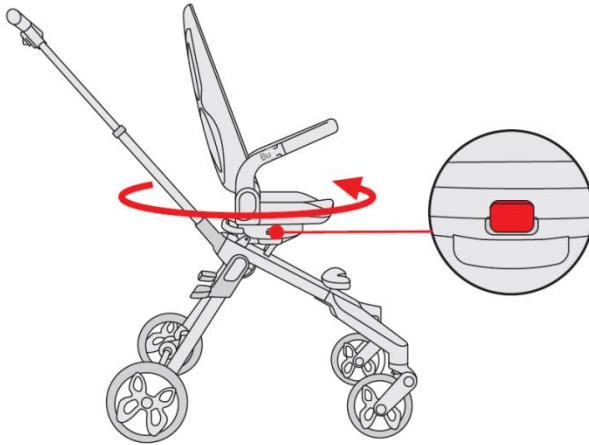

14. Arabanın Katlanma Adımları

1. Güneşliği kapatınız.
2. Sırt dayanağının ayar mekanizmasını yukarı doğru çekerek sırtlığı öne doğru katlayınız.

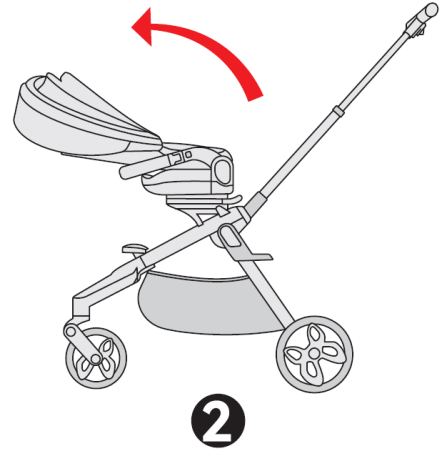
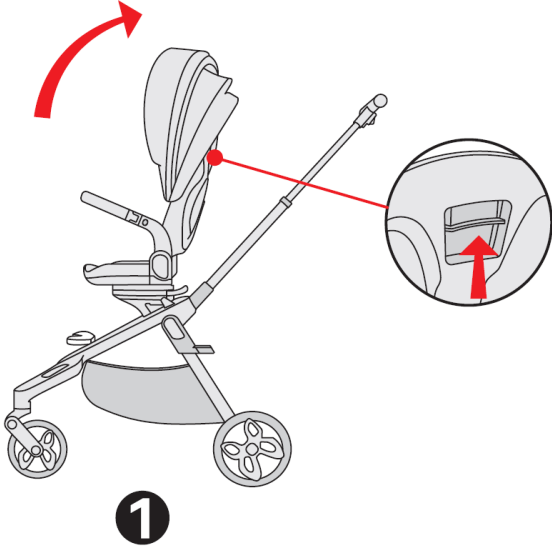

3. Katlama Mekanizması

Tutma kolunu kavrayın, başparmağınızla çift güvenlik kilidi düğmesine basın ve ardından katlama kolunu aşağı doğru bastırarak katlama işlemini başlatın.

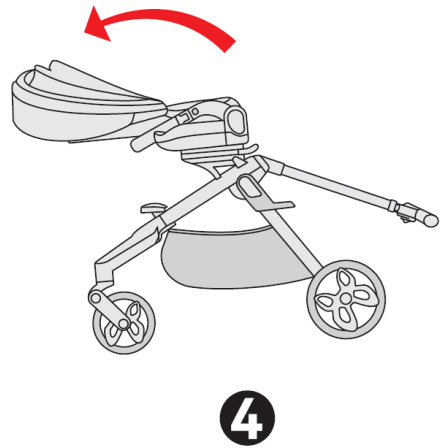
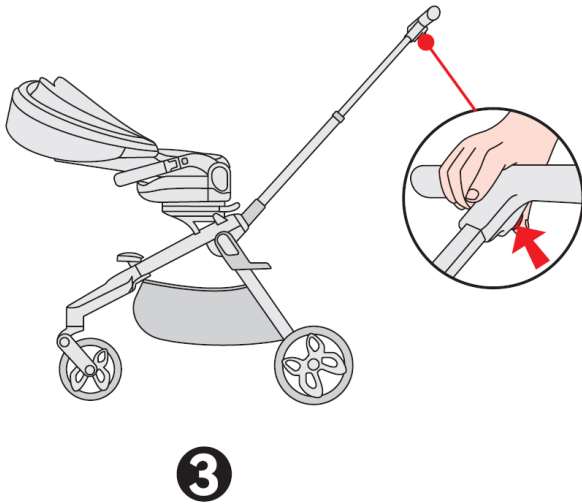

4. Katlama Tamamlama

Katlama koluna bastıktan sonra aşağı doğru bastırarak bebek arabasını tamamen katlayabilirsiniz.

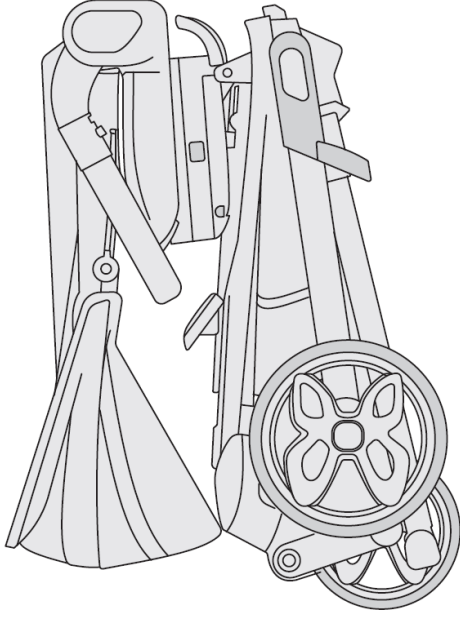

Nasıl Kullanılır

- Tutma kolunu tek elle yukarı doğru çekin, “klik” sesi duyulduğunda araba iskeleti tamamen açılmış olur.
- Sırt dayanağını dik konuma getirin, tutma kolunu kavrayarak güvenlik kilidini açın ve boruyu dışarı çekin.
- Ön ve arka tekerlekleri yuvalarına yerleştirerek “klik” sesiyle sabitleyin.
- Güneşliği ok yönünde yuvalara takın, fermuarı kapatarak sabitleyin.
- Güneşliği yukarı/aşağı hareket ettirerek açıp kapatabilirsiniz.
- Koruma barını ok yönünde sabitleyin, sökmek için iki yandaki düğmelere basıp yukarı çekin.
- Tutma kolunu kavrayıp güvenlik kilidine basarak üç farklı yükseklikten birini seçin.
- Sırt dayanağını yukarı çekerek açısını ayarlayın, tam yatışta ön ayak desteğini dışa çekin.
- Koltuğun altındaki düğmeye basın, koltuğu döndürün, “klik” sesiyle yön değişimi tamamlanır.
- Emniyet tokasını ortasından bastırarak açın, omuz kemerini yuvaya kaydırarak kilitleyin.
- Emniyet kemeri kayışını içe iterek gevşetin, dışa çekerek sıkılaştırın.
- Arka tekerlek fren pedalına basarak arabayı sabitleyin, yukarı kaldırarak serbest bırakın.
- Güneşliği kapatın, sırt dayanağını öne doğru katlayın.
- Tutma kolunu kavrayıp güvenlik kilidini açın, aşağı bastırarak arabayı tamamen katlayın.

TEKNİK ÖZELLİKLER VE ENERJİ TÜKETİMİ

Özellik	Değer / Açıklama
Ürün Adı	Kelebek Bebek Arabası
Model	CBS003
Uygun Yaş Aralığı	0–36 ay
Maksimum Taşıma Kapasitesi	15 kg
Katlanabilir Yapı	Evet
Tekerlek Tipi	Ön: Döner / Arka: Sabit + Frenli
Emniyet Sistemi	5 noktalı emniyet kemeri
Güneşlik	Ayarlanabilir, fermuarlı bağlantı
Temizlik	Kumaşlar: 30–40 °C makinede yıkanabilir
Enerji Tüketimi	Ürün mekanik olduğundan enerji tüketimi yok

Mevzuata Uygunluk Bilgiler

Avrupa — AB Uygunluk Beyanı



Beijing Smartmi Electronic Technology Co., Ltd., KRDNQ03ZM tipi radyo ekipmanının 2014/53/AB Direktifi'ne uygun olduğunu beyan eder. AB uygunluk beyanının tam metnine şu internet adresinden ulaşılabilir: <http://www.mi.com/global/service/support/declaration.html>

Atık ve Geri Dönüşüm Bilgileri



Bu sembolü taşıyan tüm ürünler, ayrıştırılmamış evsel atıklarla karıştırılmaması gereken atık elektrikli ve elektronik ekipmandır (2012/19/AB direktifindeki gibi WEEE). Bunun yerine, atık ekipmanınızı hükümet veya yerel makamlar tarafından belirlenen atık elektrikli ve elektronik ekipman geri dönüşümü için belirlenmiş bir toplama noktasına teslim ederek insan sağlığını ve çevreyi korumalısınız. Doğru atık bertarafı ve geri dönüşümü, çevre ve insan sağlığı üzerindeki olası olumsuz sonuçların önlenmesine yardımcı olacaktır. Bu toplama noktalarının konumu ve hüküm ve koşulları hakkında daha fazla bilgi için lütfen kurulumcu veya yerel makamlarla iletişime geçin.

İNSAN VE ÇEVRE SAĞLIĞI İLE İLGİLİ BİLGİ, KULLANIM HATALARINA İLİŞKİN UYARILAR (GÜVENLİK BİLGİLERİ)

Bu kullanım kılavuzuna uyulmaması çocukların güvenliğini etkileyebilir.

- Plastik ambalajlar boğulma riski taşıyabileceğinden çocuklardan uzak tutulmalıdır.
- Çocuk arabası katlanmış konumdayken kesinlikle kullanılmamalıdır.
- Çocuk arabada otururken, bir yetişkin daima yanında olmalıdır.
- Emniyet kemeri kullanılmadan çocuk arabaya oturtulmamalıdır.
- Arabayı aşırı yüklemek (15 kg üzeri) güvenlik riskine yol açar.
- Koltuk açısı 150°'den küçükken 6 aydan küçük çocuklar oturtulmamalıdır.
- Güneşlik tam yatış modundayken çıkarılmamalıdır.
- Arabayı taşırken çocuğun içinde olması tehlikelidir; tamamen yukarı kaldırılmamalıdır.
- Tutma koluna çanta veya ağırlık asmak dengeyi bozabilir.

- Fren sistemi devreye alınmadan araba sabit bırakılmamalıdır.
- Tekerlekler ve bağlantı noktaları düzenli olarak kontrol edilmelidir.
- Ürün yalnızca üretici tarafından onaylanmış parçalarla kullanılmalıdır.
- Montaj işlemleri yetişkinler tarafından yapılmalı, çocuklardan uzak tutulmalıdır.
- Ürünü ateşe veya yüksek sıcaklığa maruz bırakmak tehlikelidir.
- Temizlikte ağartıcı, solvent veya aşındırıcı kimyasallar kullanılmamalıdır.
- Ürün şişme lastik içeriyorsa, kesici cisimlerle teması garanti dışıdır.

TAŞIMA VE NAKLİYE

- Taşıma sırasında ambalajın tamamen kapalı olduğundan ve hasar görmemiş olduğundan emin olun.
- Ürünü zedelenecek şekilde sarmayın.
- Taşıma esnasında nemli ve/veya ıslak zeminlerde, yağmur altında bırakılmamalıdır.
- Ürününüzü herhangi bir nedenle taşımak veya kargo ile bir yere göndermeniz gerekirse orijinal ambalajı içerisinde ve geldiği şekilde paketlenmiş olarak göndermeniz gerekmektedir. Lütfen bu amaçla orijinal ambalajını saklayınız.
- Araca indirme-bindirme ve taşıma sırasında maksimum dikkat gösterilmelidir.
- Araca yükleme sırasında ambalajın tamamen kapalı olduğundan ve hasar görmemiş olduğundan emin olunuz.

TEMİZLİK, BAKIM VE ONARIM BİLGİSİ (SORUN GİDERME)

Çocuğunuzun beklenmedik kazalardan korunması için bebek arabasını düzenli olarak kontrol edin ve bakımını yapın.

- Kumaş kılıfın temizliği: Kumaş bölümler çamaşır makinesinde yıkanabilir (maksimum sıcaklık: 30 °C). Kesinlikle aşındırıcı temizlik maddeleri veya ağartıcı kullanmayınız.
- Diğer parçaların temizliği: Ev tipi sabun veya nötr temizlik ürünleri kullanmayınız.
- Düzenli olarak vidaların gevşeyip gevşemediğini, parçaların hasar görüp görmediğini veya dikişlerin kopup kopmadığını kontrol ediniz. Gerekirse hasarlı parçaları değiştiriniz.
- Parçaları söküp takarken, kullanım kılavuzuna uygun şekilde dikkatli işlem yapınız. Aksi takdirde gereksiz hasarlara yol açabilirsiniz.
- El ile yıkayınız
- Maksimum yıkama sıcaklığı: 40 °C
- Ağartıcı kullanmayınız
- Tamburlu kurutma yapmayınız
- Ütülemeyiniz
- Kuru temizleme yapmayınız



el yıkama

Maksimum yıkama sıcaklığı 40°C



Çamaşır suyu kullanmayın



Kuruması için ters çevirmeyin



Ütülemeyin



Kuru temizleme yapmayın

16. Satış Sonrası Hizmetler

Onarım Bilgilendirmesi

Bu ürünü kullanırken herhangi bir sorunla karşılaşırsanız, lütfen ilk olarak ürünü satın aldığınız yetkili satıcıyla iletişime geçiniz. Satıcı size en kısa sürede gerekli hizmeti sağlayacaktır.

Parça Adı	Durum Açıklaması	Garanti Süresi
Metal parçalar, iskelet	Kaynak yerinden ayrılma, kırılma	1 yıl
Tekerlekler	Kırılma veya işlev kaybı	1 yıl
Plastik parçalar	Kırılma veya işlev kaybı	6 ay
Kumaş parçalar	Kırılma veya işlev kaybı	6 ay

Garanti Süresi İçindeki Onarım Hizmetleri

- Tüketici, ürünü satın alırken ve kullanırken kullanım kılavuzuna uygun şekilde kurmalı ve kullanmalıdır.
- Kullanıcı, ürünün kullanım, montaj, saklama ve temizlik talimatlarına uymadığı takdirde; üründe oluşan hasar kullanıcı kaynaklıysa veya garanti süresi aşılmışsa, onarım hizmeti için uygun bir ücret talep edilebilir.
- Eğer ürün şişme lastik kullanıyorsa, anormal kullanım sonucu oluşan lastik hasarları garanti kapsamına girmez (örneğin çivi veya keskin cisimlerle delinme, maksimum hava basıncının aşılması sonucu patlama vb.).
- Özel durumlarda, iade edilen ürün veya parçayla birebir aynı ürün/parça temin edilemediğinde, tüketicinin onayı alınarak eşdeğer ürün/parça ile değişim yapılabilir. Bu durumda ücret, güncel piyasa fiyatına göre belirlenir.

YETKİLİ SERVİS

Servis Bilgi Sistemi

<https://www.servis.gov.tr/> Adresine yetkili servis listelerine ulaşabilirsiniz.

TÜKETİCİNİN SEÇİMLİLİK HAKLARI

Malın ayıplı olduğunun anlaşılması durumunda tüketici, 6502 sayılı Tüketicinin Korunması Hakkında Kanununun 11 inci maddesinde yer alan;

- a- Sözleşmeden dönme,
- b- Satış bedelinden indirim isteme,
- c- Ücretsiz onarılmasını isteme,
- ç- Satılanın ayıpsız bir misli ile değiştirilmesini isteme, haklarından birini kullanabilir.

Tüketicinin bu haklardan ücretsiz onarım hakkını seçmesi durumunda satıcı; işçilik masrafı, değiştirilen parça bedeli ya da başka herhangi bir ad altında hiçbir ücret talep etmeksizin malın onarımını yapmak veya yaptırmakla yükümlüdür. Tüketici ücretsiz onarım hakkını üretici veya ithalatçıya karşı da kullanabilir. Satıcı, üretici ve ithalatçı tüketicinin bu hakkını kullanmasından müteselsilen sorumludur.

Tüketicinin, ücretsiz onarım hakkını kullanması halinde malın;

- Garanti süresi içinde tekrar arızalanması,
- Tamiri için gereken azami sürenin aşılması,
- Tamirinin mümkün olmadığı, yetkili servis istasyonu, satıcı, üretici veya ithalatçı tarafından bir raporla belirlenmesi durumlarında; tüketici malın bedel iadesini, ayıp oranında bedel indirimini veya imkân varsa malın ayıpsız misli ile değiştirilmesini satıcıdan talep edebilir. Satıcı, tüketicinin talebini reddedemez. Bu talebin yerine getirilmemesi durumunda satıcı, üretici ve ithalatçı müteselsilen sorumludur.

Tüketici, garantiden doğan haklarının kullanılması ile ilgili olarak çıkabilecek uyuşmazlıklarda yerleşim yerinin bulunduğu veya tüketici işleminin yapıldığı yerdeki Tüketici Hakem Heyetine veya Tüketici Mahkemesine başvurabilir.



AEEE YÖNETMELİĞİNE UYGUNDUR.

BAKANLIKÇA BELİRLENEN KULLANIM ÖMRÜ 5 YILDIR.



BeBeBus
AB Uygunluk Beyanı

Aşağıda, ürünler için geçerli olan en önemli güvenlik standartları ve düzenlemeler listelenmiştir ve ürünler bu standartlara uygunluk açısından düzenli olarak test edilmektedir.

BUTONG GROUP INTERNATIONAL LIMITED, Flat B, 22. Kat, Blok 5, Stars By The Harbour, 7 Hung Luen Road, Whampoa, KL, HONG KONG, aşağıda belirtilen ürünün, listelenen standart ve düzenlemelerin tüm geçerli ve ilgili hükümlerine uygun olduğunu beyan eder.

Ürün:

Butterfly+ Bebek Arabası (Model: CBS003)

(EU)2023/988	Genel Ürün Güvenliği
EN 71-3:2019+A2:2024	Belirli Elementlerin Migrasyonu
(EC)1907/2006	REACH Ek XVII ve SVHC
EN 1888-1:2018+A1:2022	Taşıma Beşikleri ve Standları için Güvenlik Standartları



BeBeBus

EU Declaration of Conformity

The below is a list of the most important safety standards and regulations applicable to the products, and that the products are regularly tested to.

BUTONG GROUP INTERNATIONAL LIMITED, Flat B, 22/F., Block 5, Stars By The Harbour, 7 Hung Luen Road, Whampoa, KL, HONG KONG, hereby declares that the following products meets all applicable and relevant parts of the below listed standards and regulations.

Products:

Butterfly+ Baby Stroller (Model: CBS003)

(EU) 2023/988	General Product Safety
EN 71-3:2019+A2:2024	Migration of Certain Elements
(EC) 1907/2006	REACH Annex XVII and SVHC
EN 1888-1:2018+A1:2022	Safety Standard for Wheeled Child Conveyances